

PVC-U

VKD DN 10 à 50

Robinet à boisseau sphérique de type VKD DUAL BLOCK® pour introduire un haut standard de référence élevé dans la conception des vannes thermoplastiques. VKD est un robinet à boisseau sphérique à deux écrous union à démontage radial et conforme aux exigences les plus sévères des applications industrielles.



ROBINET À BOISSEAU SPHÉRIQUE À 2 VOIES DUAL BLOCK®

- Système d'assemblage par collage, par vissage et par bridage.
- Système de support des sièges breveté **SEAT STOP®**, qui permet d'effectuer un microréglage des sièges et de minimiser l'influence des effets de fond.
- Démontage radial facile de l'installation et remplacement rapide des joints toriques et des sièges sans l'aide d'aucun outil.
- **Corps du robinet PN 16 à démontage radial** (True union) réalisé par moulage à injection en PVC-U rigide avec interface pré-percée pour montage d'actionneurs. Conditions d'essai conformes à ISO 9393.
- Possibilité de démontage des tuyaux en aval avec le robinet en charge en position fermée.
- **Boisseau sphérique à passage intégral** de type flottant à haute finition de surface.
- **Support intégré** dans le corps pour le supportage du robinet.
- Le réglage du support de siège peut être effectué avec le **kit de réglage Easytorque**.

Spécifications techniques

Fabrication	Robinet à boisseau sphérique à deux voies à démontage radial, avec support et écrous union verrouillés
Gamme de dimensions	DN 10 à 50
Pression nominale	PN 16 avec eau à 20 °C
Plage de température	0 °C à 60 °C
Standard d'accouplement	Collage : EN ISO 1452, EN ISO 15493, BS 4346-1, DIN 8063, NF T54-028, ASTM D 2467, JIS K 6743. Compatibles avec les tuyaux selon EN ISO 1452, EN ISO 15493, DIN 8062, NF T54-016, ASTM D 1785, JIS K 6741 Vissage : ISO 228-1, DIN 2999, ASTM D 2464, JIS B 0203. Brides : ISO 7005-1, EN ISO 1452, EN ISO 15493, EN 558-1, DIN 2501, ANSI B.16.5 cl. 150, JIS B 2220.
Références normatives	Critères de fabrication : EN ISO 16135, EN ISO 1452, EN ISO 15493 Méthodes et conditions requises pour les tests : ISO 9393 Critères d'installation : DVS 2204, DVS 2221, UNI 11242 Accouplements pour actionneurs : ISO 5211
Matériaux du clapet	PVC-U
Matériaux d'étanchéité	EPDM, FPM (Joints toriques de dimensions standard); PTFE (sièges)
Options de commande	Commande manuelle ; actionneur électrique ; actionneur pneumatique

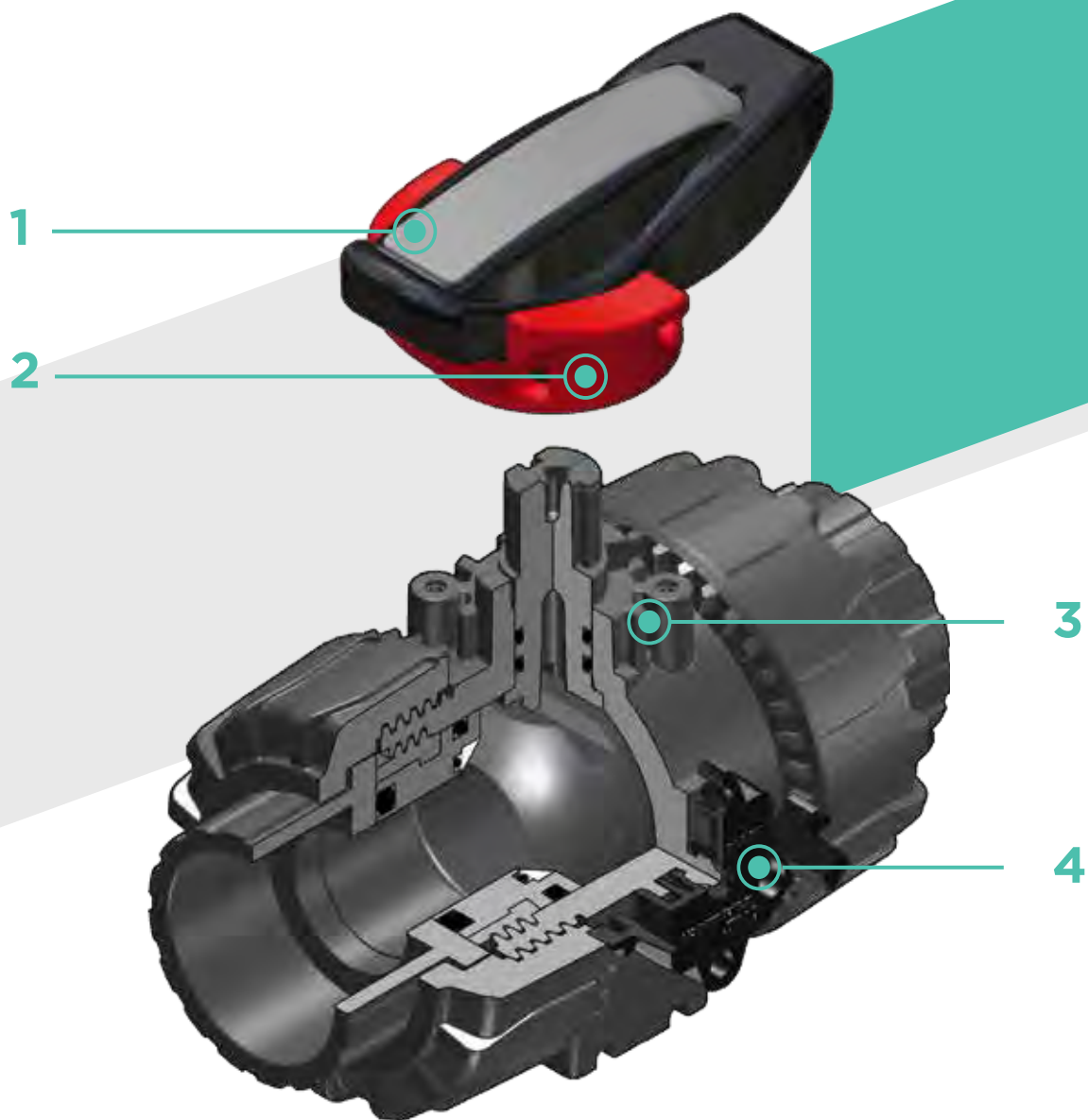

- 1** Poignée ergonomique en HIPVC munie d'une **clé amovible** pour le **réglage du support de siège**.
- 2** **Commande ergonomique SHKD** (disponible comme accessoire) pour le **blocage de la poignée à 0 ou 90°**, cadenassable.

3 Paltine de **montage robuste** pour faciliter la motorisation même après l'installation du robinet, au moyen du module Power Quick (optionnel).

4 Système de blocage des écrous union breveté **DUAL BLOCK®** qui assure le maintien du serrage des écrous union même en conditions de service sévères, comme en cas de vibrations ou de dilatations thermiques.

DONNÉES TECHNIQUES

VARIATION DE LA PRESSION EN FONCTION DE LA TEMPÉRATURE

Pour l'eau et les fluides non dangereux vis-à-vis desquels le matériau est considéré comme étant CHIMIQUEMENT RÉSISTANT. Dans les autres cas, une diminution de la pression nominale PN est nécessaire. Espérance de vie de 25 ans, facteur de sécurité inclus.



DIAGRAMME DES PERTES DE CHARGE



COEFFICIENT DE DÉBIT K_v100

Par coefficient de débit K_v100 , on entend le débit Q en litres par minute d'eau à 20 °C, qui génère une perte de charge $\Delta p = 1$ bar pour une position déterminée du robinet.

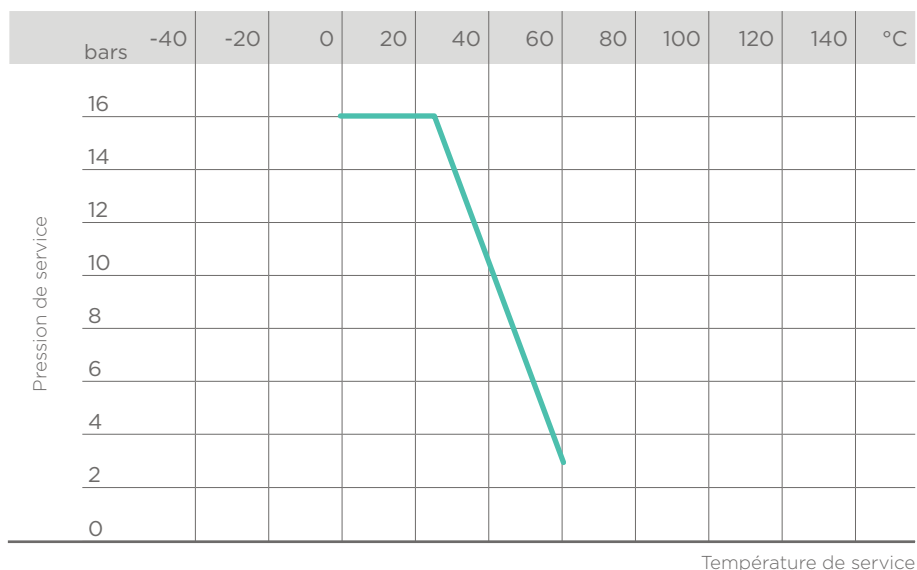
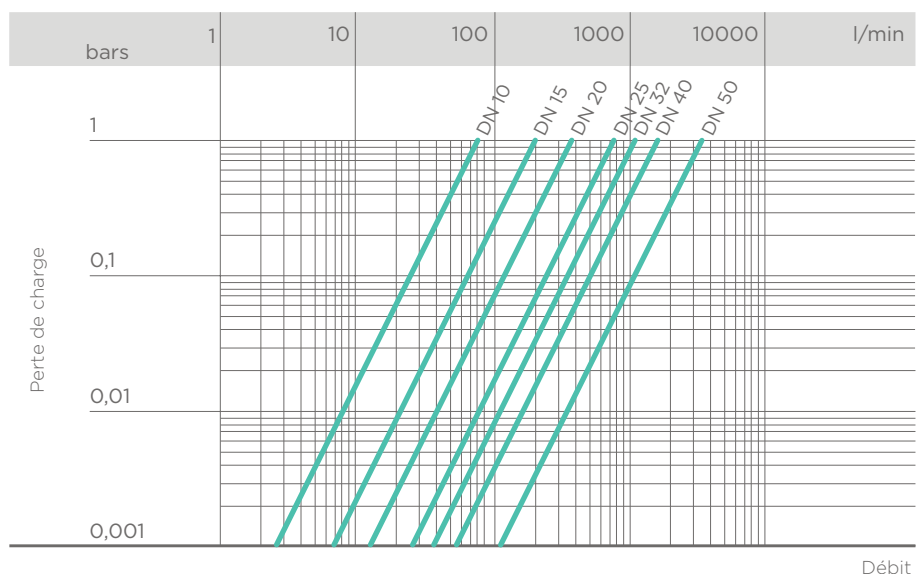
Le tableau indique les valeurs K_v100 pour un robinet complètement ouvert.

DN	10	15	20	25	32	40	50
K_v100 l/min	80	200	385	770	1100	1750	3400

COUPLE DE MANŒUVRE À LA PRESSION MAXIMALE DE SERVICE

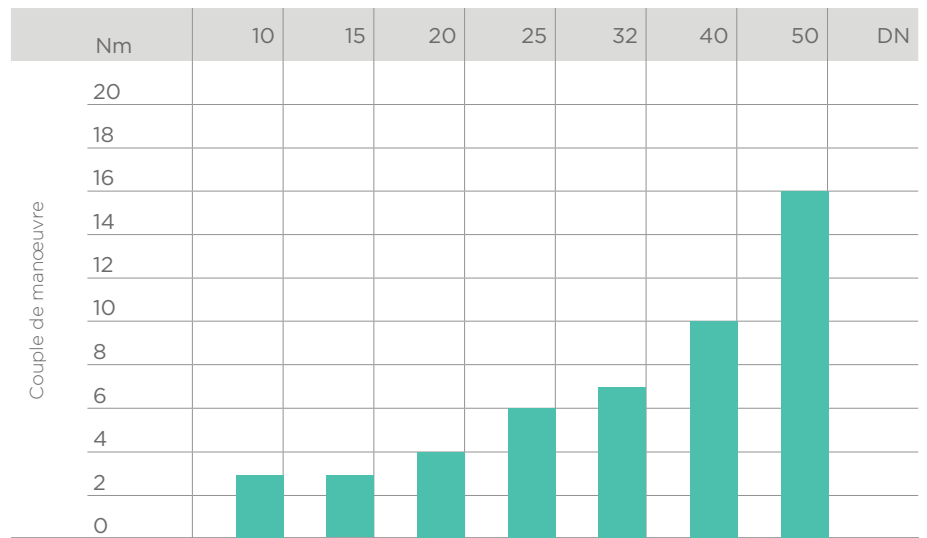

Les données contenues dans cette brochure sont fournies en toute bonne foi. Nous n'assumons aucune responsabilité pour les données qui ne dérivent pas directement des normes internationales. Nous nous réservons le droit d'apporter toute modification aux produits présentés dans cette brochure. L'installation et l'entretien doivent être effectués par du personnel qualifié.

DIMENSIONS

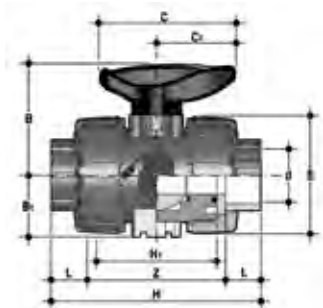

VKDIV

Robinet à boisseau sphérique DUAL BLOCK® avec embouts femelles à coller, série métrique

d	DN	PN	B	B ₁	C	C ₁	E	H	H ₁	L	Z	g	Code EPDM	Code FPM
16	10	16	54	29	67	40	54	103	65	14	75	215	VKDIV016E	VKDIV016F
20	15	16	54	29	67	40	54	103	65	16	71	205	VKDIV020E	VKDIV020F
25	20	16	65	34,5	85	49	65	115	70	19	77	330	VKDIV025E	VKDIV025F
32	25	16	69,5	39	85	49	73	128	78	22	84	438	VKDIV032E	VKDIV032F
40	32	16	82,5	46	108	64	86	146	88	26	94	693	VKDIV040E	VKDIV040F
50	40	16	89	52	108	64	98	164	93	31	102	925	VKDIV050E	VKDIV050F
63	50	16	108	62	134	76	122	199	111	38	123	1577	VKDIV063E	VKDIV063F

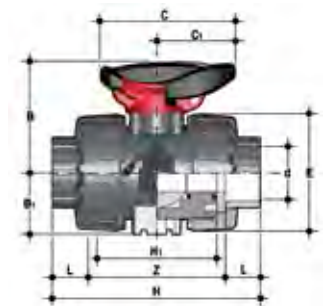

VKDIV/SHX

Robinet à boisseau sphérique DUAL BLOCK® avec blocage de la poignée et inserts de bridage en acier inoxydable, avec embouts femelles par collage, série métrique

d	DN	PN	B	B ₁	C	C ₁	E	H	H ₁	L	Z	g	Code EPDM	Code FPM
16	10	16	54	29	67	40	54	103	65	14	75	225	VKDIVSHX016E	VKDIVSHX016F
20	15	16	54	29	67	40	54	103	65	16	71	215	VKDIVSHX020E	VKDIVSHX020F
25	20	16	65	34,5	85	49	65	115	70	19	77	340	VKDIVSHX025E	VKDIVSHX025F
32	25	16	69,5	39	85	49	73	128	78	22	84	448	VKDIVSHX032E	VKDIVSHX032F
40	32	16	82,5	46	108	64	86	146	88	26	94	703	VKDIVSHX040E	VKDIVSHX040F
50	40	16	89	52	108	64	98	164	93	31	102	935	VKDIVSHX050E	VKDIVSHX050F
63	50	16	108	62	134	76	122	199	111	38	123	1587	VKDIVSHX063E	VKDIVSHX063F

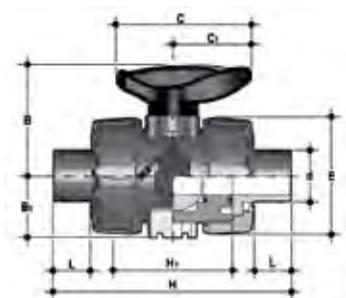

VKDDV

Robinet à boisseau sphérique DUAL BLOCK® avec embouts mâles à coller, série métrique

d	DN	PN	B	B ₁	C	C ₁	E	H	H ₁	L	Z	g	Code EPDM	Code FPM
16	10	16	54	29	67	40	54	149	65	14	215		VKDDV016E	VKDDV016F
20	15	16	54	29	67	40	54	124	65	16	220		VKDDV020E	VKDDV020F
25	20	16	65	34,5	85	49	65	144	70	19	340		VKDDV025E	VKDDV025F
32	25	16	69,5	39	85	49	73	154	78	22	443		VKDDV032E	VKDDV032F
40	32	16	82,5	46	108	64	86	174	88	26	693		VKDDV040E	VKDDV040F
50	40	16	89	52	108	64	98	194	93	31	945		VKDDV050E	VKDDV050F
63	50	16	108	62	134	76	122	224	111	38	1607		VKDDV063E	VKDDV063F

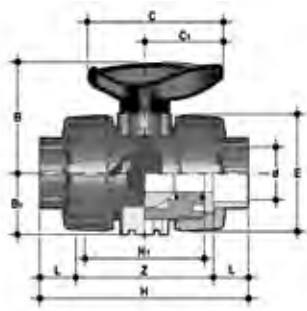

VKDLV

Robinet à boisseau sphérique DUAL BLOCK® avec embouts femelles à coller, série BS

d	DN	PN	B	B ₁	C	C ₁	E	H	H ₁	L	Z	g	Code EPDM	Code FPM
3/8"	10	16	54	29	67	40	54	103	65	14,5	74	210	VKDLV038E	VKDLV038F
1/2"	15	16	54	29	67	40	54	103	65	16,5	70	205	VKDLV012E	VKDLV012F
3/4"	20	16	65	34,5	85	49	65	115	70	19	77	335	VKDLV034E	VKDLV034F
1"	25	16	69,5	39	85	49	73	128	78	22,5	83	433	VKDLV100E	VKDLV100F
1" 1/4	32	16	82,5	46	108	64	86	146	88	26	94	703	VKDLV114E	VKDLV114F
1" 1/2	40	16	89	52	108	64	98	164	93	30	104	925	VKDLV112E	VKDLV112F
2"	50	16	108	62	134	76	122	199	111	36	127	1647	VKDLV200E	VKDLV200F

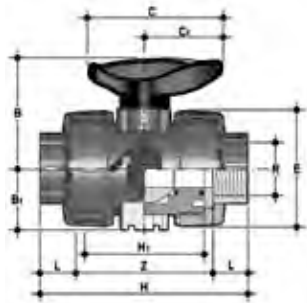

VKDFV

Robinet à boisseau sphérique DUAL BLOCK® avec embouts femelles, taraudage cylindrique gaz

R	DN	PN	B	B ₁	C	C ₁	E	H	H ₁	L	Z	g	Code EPDM	Code FPM
3/8"	10	16	54	29	67	40	54	103	65	12**	80	215	VKDFV038E	VKDFV038F
1/2"	15	16	54	29	67	40	54	110	65	15	80	210	VKDFV012E	VKDFV012F
3/4"	20	16	65	34,5	85	49	65	116	70	16	83	335	VKDFV034E	VKDFV034F
1"	25	16	69,5	39	85	49	73	134	78	19	96	448	VKDFV100E	VKDFV100F
1" 1/4	32	16	82,5	46	108	64	86	153	88	21	110	678	VKDFV114E	VKDFV114F
1" 1/2	40	16	89	52	108	64	98	156	93	21	113	955	VKDFV112E	VKDFV112F
2"	50	16	108	62	134	76	122	186	111	26	135	1667	VKDFV200E	VKDFV200F

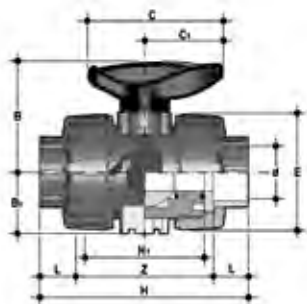

VKDAV

Robinet à boisseau sphérique DUAL BLOCK® avec embouts femelles à coller, série ASTM

d	DN	PN	B	B ₁	C	C ₁	E	H	H ₁	L	Z	g	Code EPDM	Code FPM
3/8"	10	16	54	29	67	40	54	117	65	19,5	78	230	VKDAV038E	VKDAV038F
1/2"	15	16	54	29	67	40	54	117	65	22,5	72	215	VKDAV012E	VKDAV012F
3/4"	20	16	65	34,5	85	49	65	129	70	25,5	78	345	VKDAV034E	VKDAV034F
1"	25	16	69,5	39	85	49	73	142	78	28,7	84,6	448	VKDAV100E	VKDAV100F
1" 1/4	32	16	82,5	46	108	64	86	162	88	32	98	718	VKDAV114E	VKDAV114F
1" 1/2	40	16	89	52	108	64	98	172	93	35	102	975	VKDAV112E	VKDAV112F
2"	50	16	108	62	134	76	122	199	111	38,2	122,6	1712	VKDAV200E	VKDAV200F

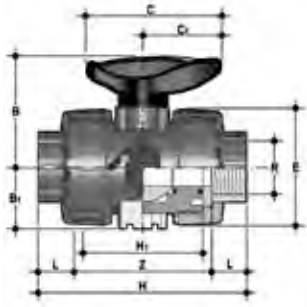

VKDNV

Robinet à boisseau sphérique DUAL BLOCK® avec embouts femelles, taraudage NPT

R	DN	PN	B	B ₁	C	C ₁	E	H	H ₁	L	Z	g	Code EPDM	Code FPM
3/8"	10	16	54	29	67	40	54	103	65	13,7	75,6	215	VKDNV038E	VKDNV038F
1/2"	15	16	54	29	67	40	54	111	65	17,8	75,4	210	VKDNV012E	VKDNV012F
3/4"	20	16	65	34,5	85	49	65	117	70	18	81	335	VKDNV034E	VKDNV034F
1"	25	16	69,5	39	85	49	73	135	78	22,6	89,8	448	VKDNV100E	VKDNV100F
1" 1/4	32	16	82,5	46	108	64	86	153	88	25,1	102,8	678	VKDNV114E	VKDNV114F
1" 1/2	40	16	89	52	108	64	98	156	93	24,7	106,6	955	VKDNV112E	VKDNV112F
2"	50	16	108	62	134	76	122	186	111	29,6	126,8	1667	VKDNV200E	VKDNV200F

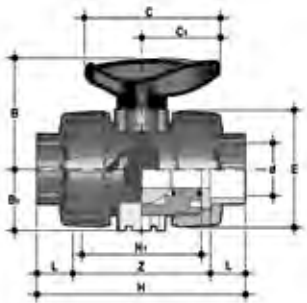

VKDJV

Robinet à boisseau sphérique DUAL BLOCK® avec embouts femelles à coller, série JIS

d	DN	PN	B	B ₁	C	C ₁	E	H	H ₁	L	Z	g	Code EPDM	Code FPM
1/2"	15	16	54	29	67	40	54	131	65	30	71	225	VKDJV012E	VKDJV012F
3/4"	20	16	65	34,5	85	49	65	147	70	35	77	335	VKDJV034E	VKDJV034F
1"	25	16	69,5	39	85	49	73	164	78	40	84	448	VKDJV100E	VKDJV100F
1" 1/4	32	16	82,5	46	108	64	86	182	88	44	94	728	VKDJV114E	VKDJV114F
1" 1/2	40	16	89	52	108	64	98	212	93	55	102	1015	VKDJV112E	VKDJV112F
2"	50	16	108	62	134	76	122	248	111	63	122	1727	VKDJV200E	VKDJV200F

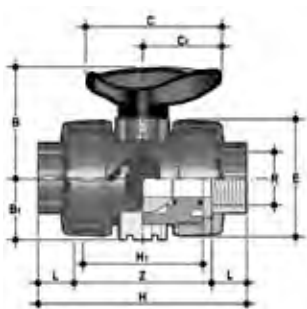

VKDGV

Robinet à boisseau sphérique DUAL BLOCK® avec embouts femelles, taraudage JIS

R	DN	PN	B	B ₁	C	C ₁	E	H	H ₁	L	Z	g	Code EPDM	Code FPM
1/2"	15	16	54	29	67	40	54	103	65	16	71	210	VKDGV012E	VKDGV012F
3/4"	20	16	65	34,5	85	49	65	115	70	19	77	330	VKDGV034E	VKDGV034F
1"	25	16	69,5	39	85	49	73	128	78	22	84	438	VKDGV100E	VKDGV100F
1" 1/4	32	16	82,5	46	108	64	86	146	88	25	96	678	VKDGV114E	VKDGV114F
1" 1/2	40	16	89	52	108	64	98	164	93	26	112	975	VKDGV112E	VKDGV112F
2"	50	16	108	62	134	76	122	199	111	31	137	1627	VKDGV200E	VKDGV200F

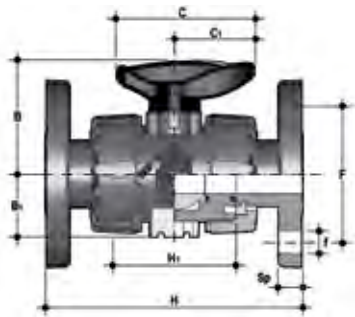

VKDOV

Robinet à boisseau sphérique DUAL BLOCK® avec brides libres EN/ISO/DIN PN 10/16, écartement selon EN 558-1

d	DN	PN	B	B ₁	C	C ₁	F	f	H	H ₁	Sp	U	g	Code EPDM	Code FPM
20	15	16	54	29	67	40	65	14	130	65	11	4	375	VKDOV020E	VKDOV020F
25	20	16	65	34,5	85	49	75	14	150	70	14	4	590	VKDOV025E	VKDOV025F
32	25	16	69,5	39	85	49	85	14	160	78	14	4	713	VKDOV032E	VKDOV032F
40	32	16	82,5	46	108	64	100	18	180	88	14	4	1108	VKDOV040E	VKDOV040F
50	40	16	89	52	108	64	110	18	200	93	16	4	1485	VKDOV050E	VKDOV050F
63	50	16	108	62	134	76	125	18	230	111	16	4	2347	VKDOV063E	VKDOV063F

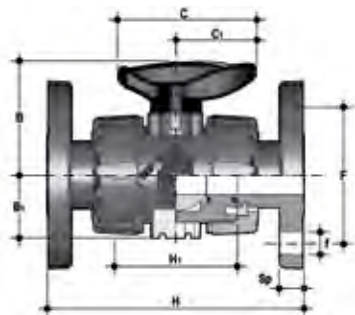

VKDOAV

Robinet à boisseau sphérique DUAL BLOCK® avec brides fixes perçage ANSI B16.5 cl.150#FF

d	DN	PN	B	B ₁	C	C ₁	F	f	H	H ₁	Sp	U	g	Code EPDM	Code FPM
1/2"	15	16	54	29	67	40	60,3	15,9	143	65	11	4	460	VKDOAV012E	VKDOAV012F
3/4"	20	16	65	34,5	85	49	69,9	15,9	172	70	14	4	632	VKDOAV034E	VKDOAV034F
1"	25	16	69,5	39	85	49	79,4	15,9	187	78	14	4	853	VKDOAV100E	VKDOAV100F
1" 1/4	32	16	82,5	46	108	64	88,9	15,9	190	88	14	4	1313	VKDOAV114E	VKDOAV114F
1" 1/2	40	16	89	52	108	64	98,4	15,9	212	93	16	4	1669	VKDOAV112E	VKDOAV112F
2"	50	16	108	62	134	76	120,7	19,1	234	111	16	4	2577	VKDOAV200E	VKDOAV200F

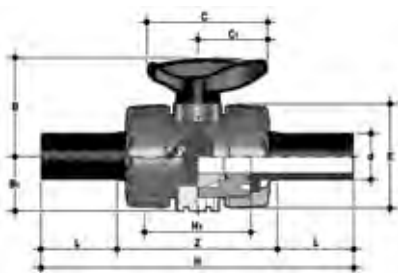

VKDBEV

Robinet à boisseau sphérique DUAL BLOCK® avec embouts mâles longs PE100 SDR 11 pour soudure bout à bout ou par électrofusion (CVDE)

d	DN	PN	B	B ₁	C	C ₁	E	H	H ₁	L	Z	g	Code EPDM	Code FPM
20	15	16	54	29	67	40	54	175	65	41	94	220	VKDBEV020E	VKDBEV020F
25	20	16	65	34,5	85	49	65	210	70	52	106	340	VKDBEV025E	VKDBEV025F
32	25	16	69,5	39	85	49	73	226	78	55	117	443	VKDBEV032E	VKDBEV032F
40	32	16	82,5	46	108	64	86	243	88	56	131	693	VKDBEV040E	VKDBEV040F
50	40	16	89	52	108	64	98	261	93	58	145	945	VKDBEV050E	VKDBEV050F
63	50	16	108	62	134	76	122	293	111	66	161	1607	VKDBEV063E	VKDBEV063F

ACCESSOIRES

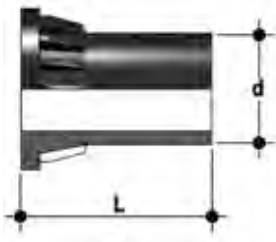

CVDE

Collets en PE100 à embouts mâles longs, pour raccordements par électrosoudage ou soudage bout à bout.

d	DN	PN	L	SDR	Code
20	15	16	55	11	CVDE11020
25	20	16	70	11	CVDE11025
32	25	16	74	11	CVDE11032
40	32	16	78	11	CVDE11040
52	40	16	84	11	CVDE11050
63	50	16	91	11	CVDE11063



SHKD

Kit de blocage de la poignée 0° - 90° cadenassable

d	DN	Code
16 - 20	10 - 15	SHKD020
25 - 32	20 - 25	SHKD032
40 - 50	32 - 40	SHKD050
63	50	SHKD063

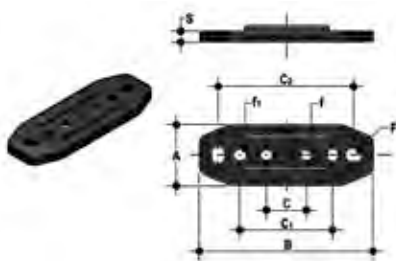

PMKD

Platine de montage

d	DN	A	B	C	C ₁	C ₂	F	f	f ₁	S	Code
16	10	30	86	20	46	67,5	6,5	5,3	5,5	5	PMKD1
20	15	30	86	20	46	67,5	6,5	5,3	5,5	5	PMKD1
25	20	30	86	20	46	67,5	6,5	5,3	5,5	5	PMKD1
32	25	30	86	20	46	67,5	6,5	5,3	5,5	5	PMKD1
40	32	40	122	30	72	102	6,5	6,3	6,5	6	PMKD2
50	40	40	122	30	72	102	6,5	6,3	6,5	6	PMKD2
63	50	40	122	30	72	102	6,5	6,3	6,5	6	PMKD2

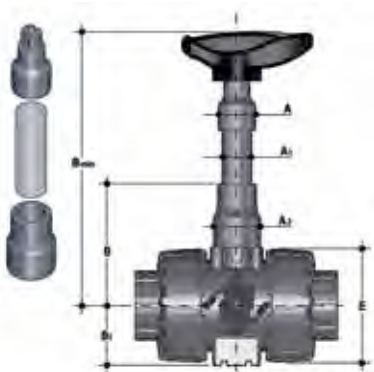

PSKD

Extension de manoeuvre

d	DN	A	A ₁	A ₂	E	B	B ₁	B min	Code
16	10	32	25	32	54	70	29	139,5	PSKD020
20	15	32	25	32	54	70	29	139,5	PSKD020
25	20	32	25	40	65	89	34,5	164,5	PSKD025
32	25	32	25	40	73	93,5	39	169	PSKD032
40	32	40	32	50	86	110	46	200	PSKD040
50	40	40	32	50	98	116	52	206	PSKD050
63	50	40	32	59	122	122	62	225	PSKD063



KIT EASYTORQUE

Kit pour le réglage du serrage du support de siège pour vannes de la série DUAL BLOCK® DN 10 à 50

d	DN	Couples de serrage conseillés*	Code
3/8"-1/2"	10-15	3 N m - 2,21 Lbf ft	KET01
3/4"	20	4 N m - 2,95 Lbf ft	KET01
1"	25	5 N m - 3,69 Lbf ft	KET01
1" 1/4	32	5 N m - 3,69 Lbf ft	KET01
1" 1/2	40	7 N m - 5,16 Lbf ft	KET01
2"	50	9 N m - 6,64 Lbf ft	KET01

*calculés en conditions d'installation idéales.

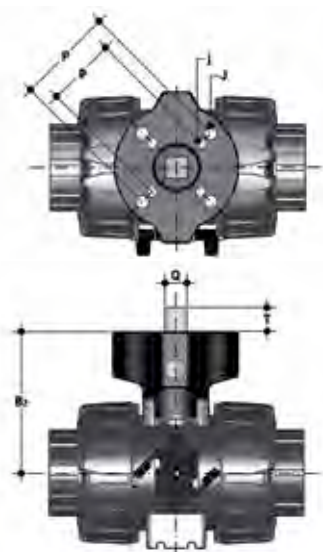

POWER QUICK CP

Le robinet peut être muni d'actionneurs pneumatiques, au moyen d'un module en PP-GR reproduisant le gabarit de perçage prévu par la norme ISO 5211

d	DN	B ₂	Q	T	p x j	P x J	Code
16	10	58	11	12	F03 x 5,5	F04 x 5,5	PQCP020
20	15	58	11	12	F03 x 5,5	F04 x 5,5	PQCP020
25	20	69	11	12	*F03 x 5,5	F05 x 6,5	PQCP025
32	25	74	11	12	*F03 x 5,5	F05 x 6,5	PQCP032
40	32	91	14	16	F05 x 6,5	F07 x 8,5	PQCP040
50	40	97	14	16	F05 x 6,5	F07 x 8,5	PQCP050
63	50	114	14	16	F05 x 6,5	F07 x 8,5	PQCP063

*F04 x 5,5 sur demande

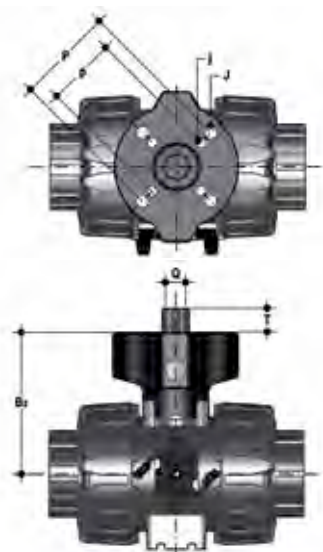

POWER QUICK CE

Le robinet peut être muni d'actionneurs électriques, au moyen d'un module en PP-GR reproduisant le gabarit de perçage prévu par la norme ISO 5211

d	DN	B ₂	Q	T	p x j	P x J	Code
16	10	58	14	16	F03 x 5,5	F04 x 5,5	PQCE020
20	15	58	14	16	F03 x 5,5	F04 x 5,5	PQCE020
25	20	69	14	16	*F03 x 5,5	F05 x 6,5	PQCE025
32	25	74	14	16	*F03 x 5,5	F05 x 6,5	PQCE032
40	32	91	14	16	F05 x 6,5	F07 x 8,5	PQCE040
50	40	97	14	16	F05 x 6,5	F07 x 8,5	PQCE050
63	50	114	14	16	F05 x 6,5	F07 x 8,5	PQCE063

*F04 x 5,5 sur demande

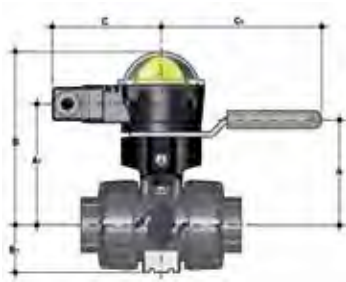

MSKD

MSKD est un boîtier de fin de course munie de microcontacts électromécaniques ou inductifs, pour signaler à distance la position du robinet. L'installation sur le robinet manuel est possible en utilisant le module de montage Power Quick. Le montage du boîtier peut être effectué sur le robinet VKD même s'il est déjà en service.

d	DN	A	A ₁	B	B ₁	C	C ₁	Code électromécaniques	Code inductifs	Code Namur
16	10	58	85	132,5	29	88,5	134	MSKD1M	MSKD1I	MSKD1N
20	15	58	85	132,5	29	88,5	134	MSKD1M	MSKD1I	MSKD1N
25	20	70,5	96	143,5	34,5	88,5	134	MSKD1M	MSKD1I	MSKD1N
32	25	74	101	148,5	39	88,5	134	MSKD1M	MSKD1I	MSKD1N
40	32	116	118	165,5	46	88,5	167	MSKD2M	MSKD2I	MSKD2N
50	40	122	124	171,5	52	88,5	167	MSKD2M	MSKD2I	MSKD2N
63	50	139	141	188,5	62	88,5	167	MSKD2M	MSKD2I	MSKD2N

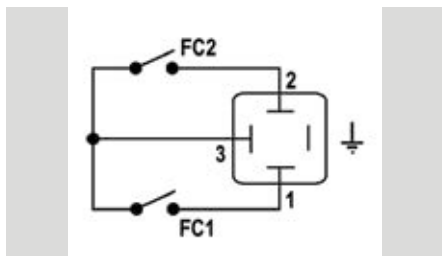

Électromécaniques

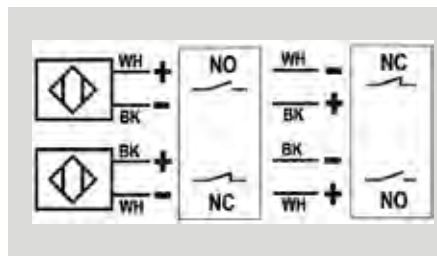

Inductifs

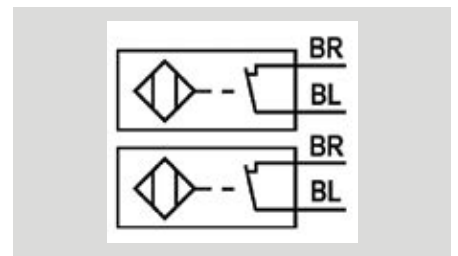

Namur

WH = blanc ; BK = noir ; BL = bleu ; BR = marron

Type de micro contacts	Débit	Durée [actionnements]	Tension de service	Tension nominale	Intensité	Tension de coupure	Courant à vide	Protection
Électromécaniques	250 V - 5 A	3 x 10 ⁷	-	-	-	-	-	IP65
Inductifs	-	-	5 à 36 V	-	4 à 200 mA	< 4,6 V	< 0,8 mA	IP65
Namur*	-	-	7,5 à 30 V DC**	8,2 V DC	< 30 mA**	-	-	IP65

* À utiliser avec un amplificateur

** À l'extérieur des zones à risque d'explosion

COLLIERS ET SUPPORTAGE



Manuels ou motorisés, tous les robinets doivent, dans de nombreuses applications, être supportés comme il se doit.

Les robinets de la série VKD sont équipés d'une platine de fixation qui permet un ancrage direct sur le corps du robinet sans devoir recourir à d'autres composants. Pour les installations murales ou à panneau il est possible d'employer la platine de montage PMKD prévue à cet effet, fournie comme accessoire, qui doit être tout d'abord fixée au robinet.

La platine PMKD permet aussi d'aligner le robinet VKD avec les colliers des tubes de type ZIKM ainsi que d'aligner des robinets de dimensions différentes.

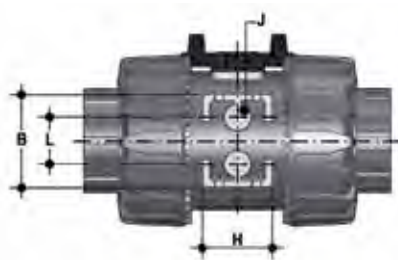

d	DN	B	H	L	J*
16	10	31,5	27	20	M4 x 6
20	15	31,5	27	20	M4 x 6
25	20	40	30	20	M4 x 6
32	25	40	30	20	M4 x 6
40	32	50	35	20	M6 x 10
50	40	50	35	20	M6 x 10
63	50	60	40	20	M6 x 10

* Avec écrous d'ancrage

COMPOSANTS

VUE ÉCLATÉE

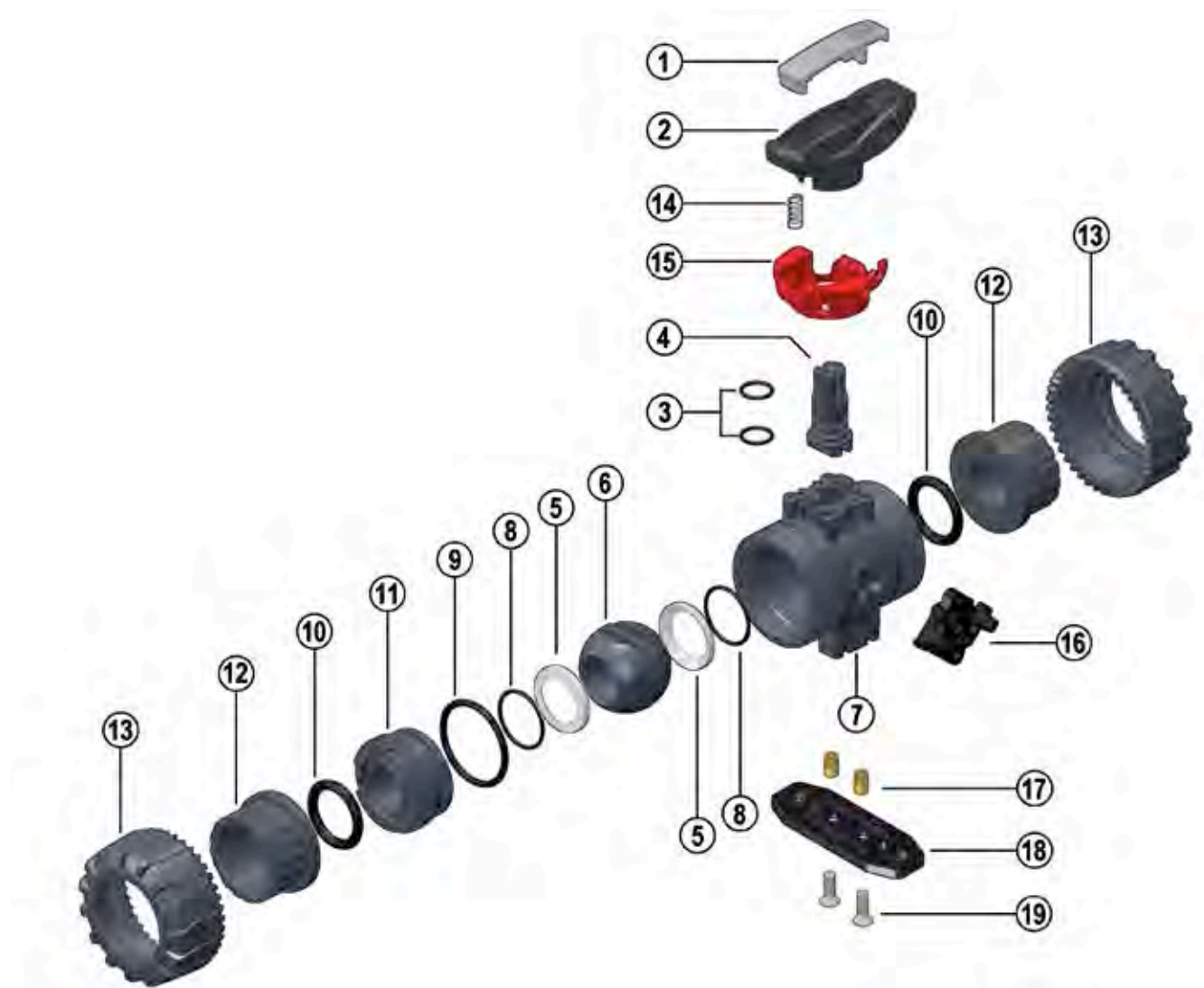

- 1 · Insert de poignée (PVC-U - 1)
- 2 · Poignée (HIPVC - 1)
- 3 · Joint de la tige de manœuvre (EPDM-FPM - 2)*
- 4 · Tige de manœuvre (PVC-U - 1)
- 5 · Siège (PTFE - 2)*
- 6 · Bille (PVC-U - 1)
- 7 · Corps (PVC-U - 1)
- 8 · Joint torique servant de rappel de compression pour le siège (EPDM-FPM - 2)*
- 9 · Joint d'étanchéité torique radial (EPDM-FPM - 1)*
- 10 · Joint d'étanchéité torique du collet (EPDM-FPM - 2)*
- 11 · Support de siège (PVC-U - 1)
- 12 · Collet (PVC-U - 2)*
- 13 · Écrou union (PVC-U - 2)
- 14 · Ressort (Acier INOX - 1)**
- 15 · Blocage de sécurité pour poignée (PP-GR - 1)**
- 16 · DUAL BLOCK® (POM - 1)
- 17 · Écrou d'ancrage (Acier INOX ou Laiton - 2)**
- 18 · Platine de fixation (PP-GR - 1)**
- 19 · Vis (Acier INOX - 2)**

* Pièces de rechange

** Accessoires

Le matériau du composant et la quantité fournie sont indiqués entre parenthèses

DÉMONTAGE

- 1) Isoler le robinet de la ligne (décharger la pression et vider le tuyau)
- 2) Débloquer les écrous union en appuyant sur le levier du DUAL BLOCK® (16) vers le centre du robinet (fig. 1-2). IL EST aussi possible de retirer complètement le dispositif de blocage du corps du robinet.
- 3) Dévisser complètement les écrous (13) et extraire le corps par le côté.
- 4) Avant de démonter le robinet, il faut purger les éventuels résidus de liquide restés à l'intérieur en ouvrant à 45° le robinet en position verticale.
- 5) Après avoir mis le robinet en position fermée, enlever de la poignée (2) l'insert (1) et introduire les deux ergots dans les ouvertures correspondantes du support du joint (11), puis retirer le support en effectuant une rotation dans le sens anti-horaire (fig. 3-4).
- 6) Tirer la poignée (2) vers le haut pour l'extraire de la tige de manoeuvre (4).
- 7) Appuyer sur la bille sur le côté opposé à celui où se trouvent les mots « REGOLARE - ADJUST », en veillant à ne pas la rayer, jusqu'à ce que le support du siège (11) sorte, puis enlever la bille (6).
- 8) Exercer une pression sur la tige de manoeuvre (4) vers l'intérieur pour la déloger.
- 9) Retirer les joints toriques (3, 8, 9, 10) et les sièges en PTFE (5) en les ôtant de leur logement, comme il est indiqué sur la vue éclatée.

MONTAGE

- 1) Tous les joints toriques (3, 8, 9, 10) doivent être insérés dans leur logement, comme il est indiqué sur la vue éclatée.
- 2) Insérer la tige de manoeuvre (4) en passant par l'intérieur (7).
- 3) Insérer les sièges en PTFE (5) dans le corps (7) et dans le support (11).
- 4) Insérer la bille (6) et la tourner en position de fermeture.
- 5) Insérer à l'intérieur du corps le support (11) et visser dans le sens horaire en utilisant la poignée (2) jusqu'à la butée.
- 6) Placer le robinet entre les collets (12) et serrer les écrous union (13), en veillant à ce que les joints d'étanchéité toriques des collets (10) ne sortent pas de leur logement.
- 7) Placer la poignée (2) sur la tige de manoeuvre (4).



Remarque : pendant les opérations de montage, il est conseillé de lubrifier les joints en élastomère. L'emploi d'huiles minérales est déconseillé, car elles sont agressives pour le caoutchouc EPDM.

Fig. 1



Fig. 2



Fig. 3



Fig. 4



INSTALLATION

Avant d'effectuer le montage sur l'installation nous vous prions de suivre les instructions suivantes :

- 1) Vérifier que les tuyaux auxquels le clapet doit être raccordé sont alignés, de manière à éviter les contraintes mécaniques sur les raccordements union du clapet.
- 2) S'assurer que le système de blocage des écrous union DUAL BLOCK® (16) est installé sur le corps du robinet.
- 3) Débloquer les écrous union en appuyant axialement sur le levier de déblocage pour éloigner le blocage de l'écrou union ; ensuite, le dévisser en tournant dans le sens anti-horaire.
- 4) Procéder au dévissage des trois écrous union (13) et les enfiler sur les tronçons de tuyau.
- 5) Procéder au collage, au soudage ou au vissage des collets (12) sur les tronçons de tuyau.
- 6) Placer le corps du robinet entre les collets et serrer complètement les écrous union (13) à la main dans le sens horaire, sans utiliser de clés ou autres outils susceptibles d'abîmer la surface des écrous union.

Bloquer les écrous union en replaçant le DUAL BLOCK® dans son siège, en appuyant dessus afin que les deux ergots s'enclenchent dans les écrous union. Si cela est nécessaire, supporter le tuyau avec des colliers ou bien avec la platine intégrée dans le corps du robinet (voir le paragraphe « Colliers et Supportage »).

Le robinet VKD peut être muni d'un blocage de poignée pour interdire la rotation de la bille (disponible en tant qu'accessoire).

Quand le blocage (14, 15) est installé, il faut soulever le levier (15) puis faire tourner la poignée (fig. 6-7).

Il est également possible d'installer un cadenas sur la poignée pour protéger l'installation contre toute manipulation (fig. 8).

Le réglage des sièges peut être effectué en utilisant l'insert amovible situé sur la poignée (fig. 3-4).

Un ajustement plus fin des sièges peut être effectué avec le robinet installé sur le tuyau tout simplement en serrant encore davantage les écrous union. Ce micro-réglage, possible seulement avec les robinets grâce au système breveté « Seat stop system », permet de restaurer l'étanchéité, lorsque les sièges en PTFE sont usés à cause du grand nombre de manœuvres.

Les opérations de micro-réglage peuvent également être exécutées avec le kit Easytorque (fig. 5).

Fig. 5



Fig. 6



Fig. 7



Fig. 8



AVERTISSEMENTS

- En cas d'utilisation de liquides volatils, comme le peroxyde d'hydrogène (H₂O₂) ou l'hypochlorite de sodium (NaClO), il est conseillé de contacter le service technique pour des raisons de sécurité. En s'évaporant, ces liquides pourraient créer de dangereuses surpressions dans la zone située entre le corps et la bille.
- Éviter toujours les brusques manœuvres de fermeture et protéger le robinet contre les manœuvres accidentelles.