





1 - Points forts





- ▶ Livré prêt à l'emploi
- ▶ Connexion automatique au serveur
- ▶ Autonomie de plus de 10 ans en configuration standard
- ▶ Pile interchangeable
- ▶ IP 68
- ▶ Sortie alarme locale sur contact sec
- ▶ Utilisation intuitive sans formation
- ▶ Corps inox



2 - Application

-  ▶ Surveillance de réseau
-  ▶ Surveillance de pression en entrée de bâtiment
-  ▶ Surveillance de système d'irrigation
-  ▶ Surveillance de By Pass
-  ▶ Surveillance d'ouvrages temporaires

3 - Spécification opérationnelle

-  ▶ Permet de surveiller à distance la pression d'un réseau sans infrastructure
-  ▶ Seuils minimum et maximum d'alerte
-  ▶ Fréquence de mesure paramétrable
-  ▶ Fréquence d'envoi paramétrable

Le Smart Can Press transmet automatiquement les données de pression à la supervision à intervalle régulier. Il transmet les alertes en temps réel.

4 - Spécification technique

- ▶ Communication GSM
- ▶ Sélection automatique du meilleur réseau
- ▶ Antenne intégrée haut gain (-110 dBm)
- ▶ Raccordement par borne à vis
- ▶ Durée de vie de la pile 10 ans en condition standard
- ▶ Set-up usine avec données horaire et transmission journalière
- ▶ Set-up usine en mémoire
- ▶ Set-up modifiable localement en Bluetooth sans logiciel
- ▶ Set-up modifiable à distance par SMS sans logiciel
- ▶ Sécurisation d'accès avec des numéros réservés
- ▶ Sécurisation d'accès pour le Set-up
- ▶ Sécurisation d'envoi avec numéro protégé
- ▶ Sécurisation des communications (numéros d'appel protégés)
- ▶ Codage des messages de données
- ▶ Fonction d'autodiagnostic intégrée :
 - ▷ Contrôle tension batterie
 - ▷ Contrôle d'autonomie
 - ▷ Contrôle de fermeture boîtier
 - ▷ Contrôle de température interne
 - ▷ Contrôle d'humidité interne
- ▶ Historique des données accessible localement en mode sécurisé

Installation rapide :

- ▶ Aucun logiciel requis à la mise en route
- ▶ Connexion automatique
- ▶ Enregistrement automatique dans la SpyCanVision
- ▶ Modification des réglages à distance si nécessaire

5 - Spécification data logger

- ▶ Fréquences radio : GSM 900/1800;
BT: 2402 à 2480 MHz
- ▶ Puissance : max 2W BT; 8.72 dBm EIRP
- ▶ Dimensions : 210x72 mm
- ▶ Poids : 300 grammes
- ▶ Alimentation : pile lithium 3.6v 13Ah
- ▶ Fonctionnement :
 - ▷ Transmission des données automatique
 - ▷ Réveil automatique pour prise en compte des commandes
 - ▷ Bouton d'activation pour paramétrage local



6 - Spécification sonde

- ▶ Précision : $\pm 0.5\%FS$, $\pm 1\%FS$
- ▶ Plage de fonctionnement : 0-10 bars
- ▶ Pression de surcharge :
1.5X la pression nominale maximum
- ▶ Alimentation par le Smart Can Press
- ▶ Raccordement : G 1/4
- ▶ Longueur de fil standard : 5 mètres
- ▶ Connecteur démontable pour montage

7- Options

- ▶ IP68 renforcée
- ▶ Option téléphone sans serveur
- ▶ Raccords M20x1.5, G 1/2, NPT 1/2
- ▶ Câble sonde rallongé

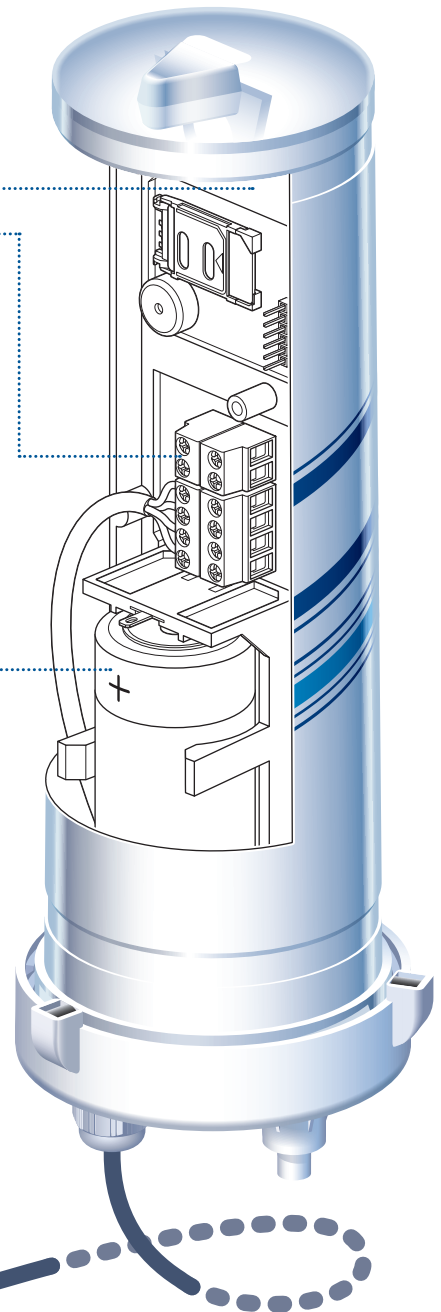

Document non contractuel - Nous nous réservons la possibilité de faire évoluer les caractéristiques de nos produits sans préavis

Siège social Lyon / 9 rue de Catalogne - Parc des Pivoles - 69153 Décines Cedex / +33 (0)4 72 15 88 70 / contact@c2ai.com

Agence Île de France
paris@c2ai.com

Agence Est
mulhouse@c2ai.com

Agence Sud-Ouest
sudouest@c2ai.com

Service Export
export@c2ai.com



contact@c2ai.com



www.c2ai.com