

1- Points forts

- Livré prêt à l'emploi
- Connexion automatique au serveur
- Autonomie de plus de 10 ans en configuration standard
- Pile interchangeable
- IP 68
- Compatible avec tout type de compteur à impulsion
- Sortie alarme locale sur contact sec
- Utilisation intuitive sans formation



2- Application



- Immeubles de bureaux
- Parcs d'activités tertiaire



- Administrations
- Bâtiments publics
- Éducation



- Sites résidentiels



- Arrosage
- Jardins publics



- Agriculture

3- Spécification opérationnelle



- Permet de surveiller à distance les précipitations d'eau d'un réseau d'un secteur ou d'une région



- Précipitations instantanées
- Surveillance de précipitations journalières
- Surveillance de précipitations hebdomadaires
- Surveillance de précipitations mensuelles
- Adaptable à tout type de pluviomètre équipé
- Paramétrable

Le Smart Can PluviEau transmet automatiquement les données de consommation à la supervision à intervalle régulier. Il transmet les alertes en temps réel.

4- Spécification technique

- ▶ Communication GSM
- ▶ Sélection automatique du meilleur réseau
- ▶ Antenne intégrée haut gain (-110 dBm)
- ▶ Raccordement par borne à vis
- ▶ Durée de vie de la pile de plus de 10 ans
- ▶ Set-up usine avec données horaire et transmission journalière
- ▶ Set-up usine en mémoire
- ▶ Set-up modifiable localement en Bluetooth sans logiciel
- ▶ Set-up modifiable à distance par SMS sans logiciel
- ▶ Sécurisation d'accès avec des numéros réservés
- ▶ Sécurisation d'accès pour le Set-up
- ▶ Sécurisation d'envoi avec numéro protégé
- ▶ Sécurisation des communications (numéros d'appel protégés)
- ▶ Codage des messages de données
- ▶ Fonction d'autodiagnostic intégrée :
 - ▷ Contrôle tension batterie
 - ▷ Contrôle d'autonomie
 - ▷ Contrôle de fermeture boîtier
 - ▷ Contrôle de température interne
 - ▷ Contrôle d'humidité interne
- ▶ Historique des données accessible localement en mode sécurisé

Installation rapide :

- ▶ Aucun logiciel requis à la mise en route
- ▶ Connexion automatique
- ▶ Enregistrement automatique dans la SpyCanVision
- ▶ Modification des réglages à distance si nécessaire

5- Spécification

- ▶ Fréquences radio : GSM 900/1800; BT: 2402 à 2480 MHz
- ▶ Puissance : max 2W BT; 8.72 dBm EIRP
- ▶ Dimensions : 210x72 mm
- ▶ Poids : 300 grammes
- ▶ Alimentation : pile lithium 3.6v 13Ah
- ▶ Fonctionnement :
 - ▷ Transmission des données automatique
 - ▷ Réveil automatique pour prise en compte des commandes
 - ▷ Bouton d'activation pour paramétrage local
- ▶ Fréquence maximum d'entrée : 10Hz

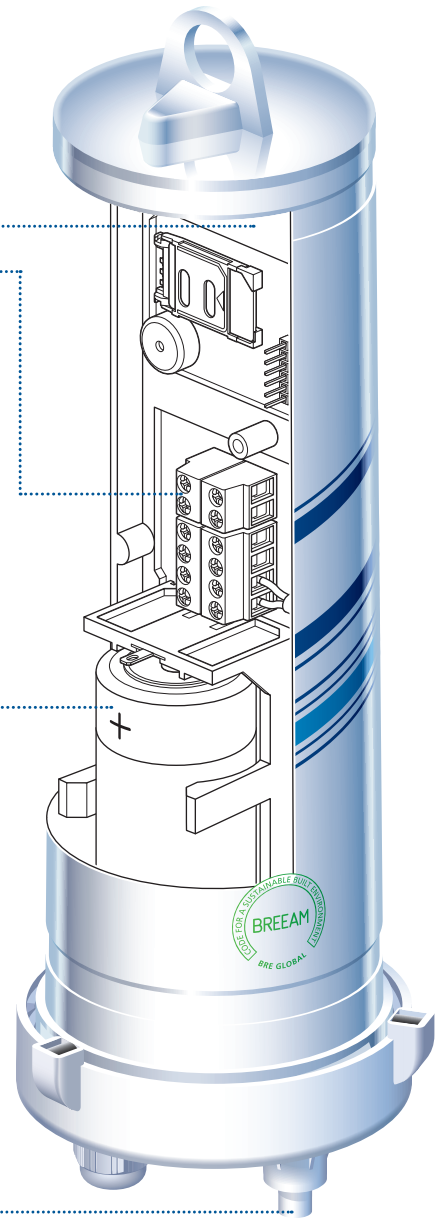

6- Options

- ▶ Module de commande de vanne d'ouverture/fermeture
- ▶ Commande d'ouverture sur horloge
- ▶ Suivi de consommation électrique
- ▶ Suivi de consommation gaz
- ▶ IP68 renforcée
- ▶ Option téléphone sans serveur

Document non contractuel - Nous nous réservons la possibilité de faire évoluer les caractéristiques de nos produits sans préavis

Siège social Lyon / 9 rue de Catalogne - Parc des Pivoles - 69153 Décines Cedex / +33 (0)4 72 15 88 70 / contact@c2ai.com

Agence Île de France
paris@c2ai.com

Agence Est
mulhouse@c2ai.com

Agence Sud-Ouest
sudouest@c2ai.com

Service Export
export@c2ai.com



contact@c2ai.com



www.c2ai.com