

#### VANNE A BILLE LAITON NICKELÉ, 3 VOIES L OU T, BRIDES TOURNANTES CDE ELEC ER PLUS

3 WAYS L ORT NICKEL PLATED BRASS BALL VALVE, ER PREMIER ELECTRIC ACTUATOR



#### DESCRIPTION

Vanne Laiton nickelé - Platine ISO - Étanchéité NBR - Sièges PTFE - Brides tournantes  
 Pression de service: 6 Bar - Température fluide: -10°C +120°C\*  
 Température actionneur : -10°C à +55°C  
 Commande manuelle de secours et manette  
 Indicateur de position de la vanne et du fluide  
 Câblage en 3 points modulants ou On/Off  
 4 Fins de course (2 pour le contrôle moteur, 2 pour la recopie)  
 Facteur de marche : 50% (CEI34)  
 Protection : IP66  
 Raccordement électrique : 1 Connecteur 3P+T DIN43650 + 1 ISO M20

#### DESCRIPTION

Nickel-plated brass valve - ISO plate - NBR shaft "o-ring" - PTFE ball seat - Rotating flanges  
 Working pressure: 6 Bar - Fluid temperature: -10°C +120°C\*  
 Heating system located in the extension socket  
 Actuator temperature: -10°C to +55°C  
 Manual override and handle.  
 Indicator for valve and fluid position  
 3 modulating points or On/Off wiring type  
 4 limit switches (2 for motor control and 2 for feedback signal)  
 Duty cycle : 50% (CEI34)  
 Enclosure: IP66  
 Raccordement électrique : 1 Connector 3P+T DIN43650 + 1 ISO M20

\* Plage de température du fluide accepté par la vanne seule. Pour la vanne motorisée, nous consulter au delà de 55°C  
 Range of fluid temperature that the valve without the actuator can bear. For the actuated valve, consult us for more than 55°C

RÉFÉRENCE L	RÉFÉRENCE T	DIAMÈTRE DE PERÇAGE	DN BRIDES	SEC.	MOTEUR	JR350/JR360	JR350/JR360 + PBH RÉHAUSSE MONTÉE HAUTEUR 60 MM
JR350.610.414.XX	JR360.610.414.XX	32	40	13 s.	ER20	XX : 0A=90-240 V 50/60 HZ	PBH.F05/14
JR350.611.414.XX	JR360.611.414.XX	40	50	13 s.	ER20	XX : 03=24 V 50/60 HZ (24 VDC)	Pour tous les modèles jusqu'à 2".
JR350.612.414.XX	JR360.612.414.XX	50	65	13 s.	ER35	ER PLUS	Pour des diamètres plus importants, merci de nous consulter

Option bloc de sécurité FAILSAFE sur demande

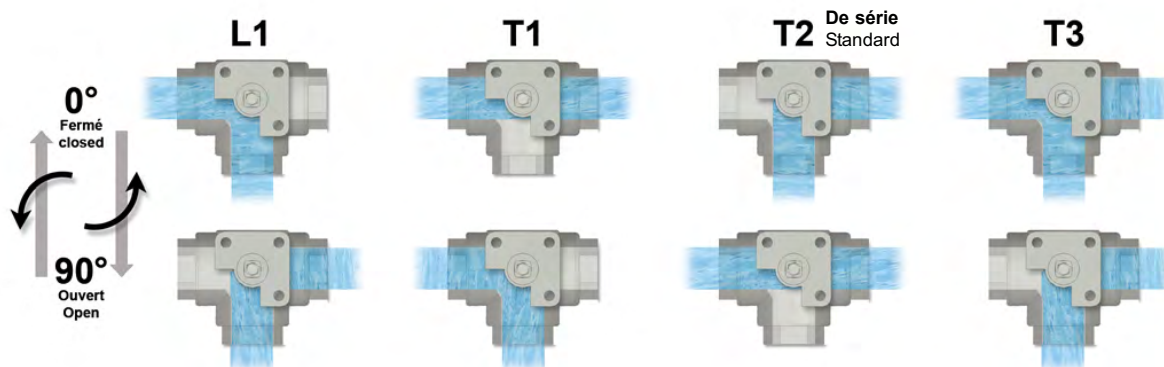

**ENCOMBREMENTS / DIMENSIONS  
JR350/JR360**

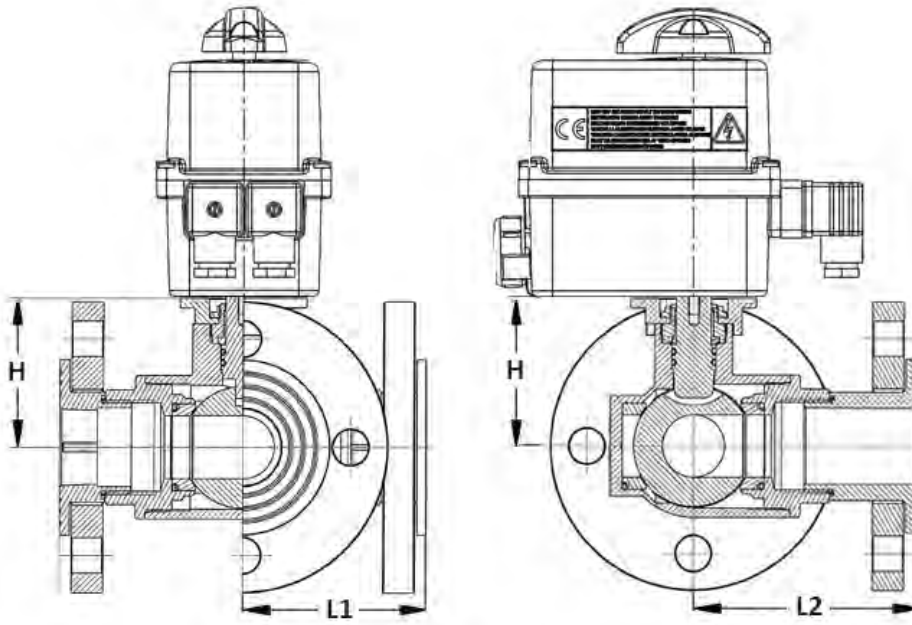

**ENCOMBREMENTS / DIMENSIONS  
JR350/JR360 + PBH**

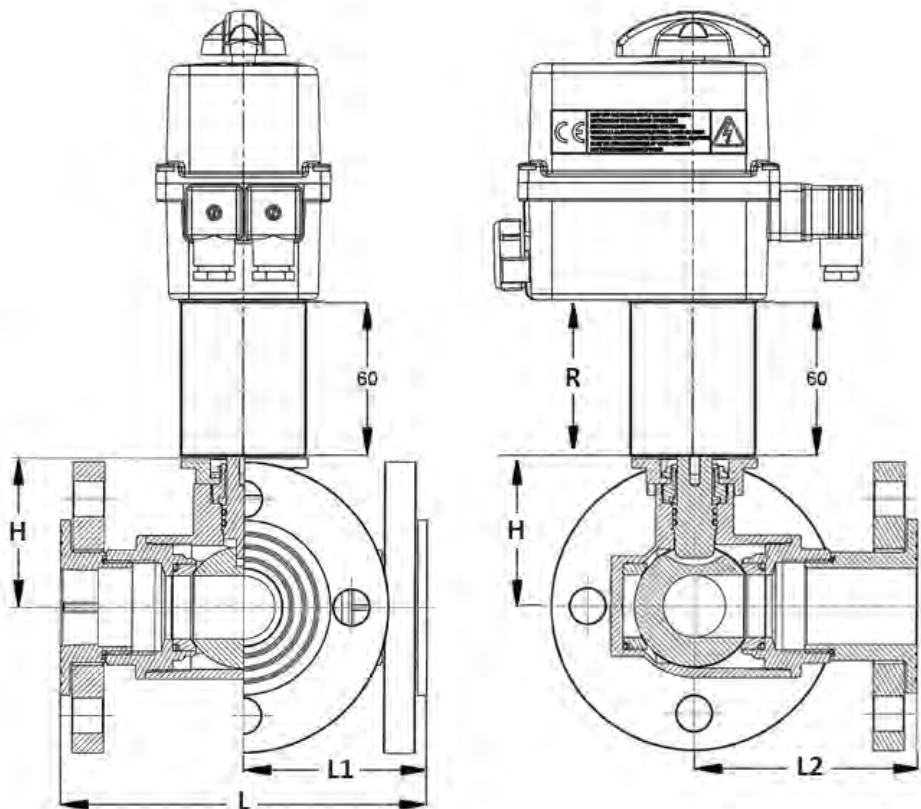

**RÉSISTANCE CHAUFFAGE RÉHAUSSE\*  
EXTENDER ANTI-CONDENSATION HEATER\***

RP C-230/50	
RP C-24/50	

code facturation - invoicing code

**PBR... = PBH + RPC...**

\* Alimentation indépendante à prévoir

\* independent power supply

RÉFÉRENCE L	RÉFÉRENCE T	DIAMÈTRE DE PERÇAGE	DN BRIDES	MOTEUR	L	L1	L2	H	JR350/JR360 + PBH R
JR350.610.414.XX	JR360.610.414.XX	32	40	ER20	187	93,3	115,5	73	60
JR350.611.414.XX	JR360.611.414.XX	40	50	ER20	215	107,5	107,5	80	60
JR350.612.414.XX	JR360.612.414.XX	50	65	ER35	241	120,5	120,5	90,5	60

Dimensions des moteurs : voir sur le tableau de références page 1 pour le modèle de moteur associé à chaque DN de vanne et voir page 3 les dimensions des différents modèles de moteur

# Description

Actionneur électrique 90° capotage PA6 UL94V0, étanchéité IP66, avec commande manuelle par axe sortant, pour des couples de 10, 20, 35, 60 et 100Nm et répondant aux normes CE-ROHS-REACH.



CSA C22.2 No. 139-13  
UL 429:2013



## ER+

Version	Page / Ref. externe
standard 90°	4
lente 90°	4
Version avec bloc de sécurité FAILSAFE	6
Version avec positionnement	9
Version 3 positions	12
« Powered by AXMART® ». Contrôle et programmation par connexion Bluetooth®	DSBA3302
Commande par impulsions (500ms) <sup>1)</sup>	—
Applications avec vibrations <sup>1)</sup>	—

<sup>1)</sup> Sur demande.

### Données techniques

Indicateur visuel de position	Modulable (poignée pour ER 10 & 20)
Pilotage	On-Off ou 3 points modulants
Plages de tensions	15V à 30V AC (50/60Hz) & 12V à 48V DC ou 100V à 240V AC (50/60Hz) & 100V à 350V DC
Facteur de marche	Service S4 - 50% (norme IEC34)
Limiteur de couple	Logiciel
Liaison série	RS485
Nombre de démarrages / heure <sup>2)</sup>	150
Relais de report d'information	Mise en sécurité (couple, température ...)
Résistance anti-condensation	Autorégulée
Entraînement	Étoile
Platines de fixation amovibles (ISO5211)	F03/F05 & F04 (ER 10 & 20 & 35)   F05/F07 (ER 35 & 60 & 100)
Nombre de contacts de fin de course	4 contacts réglables (5A max.)
Commande manuelle de secours	Système de débrayage et axe sortant
Butées mécaniques de fin de course	90°
Raccordement électrique	1 Connecteur 3P+T DIN43650 + 1 ISO M20 (actionneurs 3 positions : 2 ISO M20)
Température	-10°C à +55°C (actionneurs FAILSAFE : -10°C à +40°C)
Protection	IP66
Poids	1Kg à 2,3Kg
Garantie <sup>3)</sup>	3 ans ou 50 000 manœuvres

<sup>2)</sup> Préconisation d'utilisation, voir notice de mise en service.

<sup>3)</sup> Testés sur banc d'essai dans les conditions les plus défavorables (au couple et facteur de marche maximum).

### Options

Carte offrant deux contacts supplémentaires (EFC.2)

Potentiomètre de recopie 100 / 1000 / 5000 / 10000 Ohms (EPR.B) <sup>4)</sup>

Transmetteur 0-10V, 0-20mA ou 4-20mA (EPT.C) <sup>5)</sup>

1 ou 2 connecteurs M12 3P+T (ECM.1 ou ECM.2)

Connecteur 3P+T DIN43650 pour la recopie (ECD.1A)

Connecteur 3P+T DIN43650 / NPT pour l'alimentation (ECD.NPT)

Connecteur 3P+T DIN43650 / NPT pour la recopie (ECD.1A.NPT)

1 ou 2 adaptateurs ISO M20 vers 1/2" NPT (NPT.1 ou NPT.2)

Poignée pour commande manuelle (EPR)

Version pour applications avec vibrations (ER PLUS standard et POSI)

<sup>4)</sup> Précisez le modèle.

<sup>5)</sup> Uniquement pour un temps de manœuvre supérieur ou égal à 10s



Pour le choix de l'actionneur, nous préconisons un couple égal à 1,5 fois le couple maxi de la vanne (2 fois pour POSI).

## Gamme standard

Code	Étoile / fixation <sup>1)</sup>	Couple	Plages de tensions	Puissance	Temps de manœuvre	
					à vide	en charge
ER10.X0A.G00 <sup>2)</sup>	14 / F03-F04-F05	10Nm	100V à 240V 50/60Hz (100V à 350V DC)	15W	9s	11s
ER10.X0B.G00 <sup>2)</sup>	14 / F03-F04-F05	10Nm	15V à 30V 50/60Hz (12V à 48V DC)	15W	9s	11s
ER20.X0A.G00 <sup>2)</sup>	14 / F03-F04-F05	20Nm	100V à 240V 50/60Hz (100V à 350V DC)	15W	9s	12s
ER20.X0B.G00 <sup>2)</sup>	14 / F03-F04-F05	20Nm	15V à 30V 50/60Hz (12V à 48V DC)	15W	9s	12s
ER35.X0A.G00 <sup>2)</sup>	14 / F03-F04-F05	35Nm	100V à 240V 50/60Hz (100V à 350V DC)	15W	19s	26s
ER35.X0B.G00 <sup>2)</sup>	14 / F03-F04-F05	35Nm	15V à 30V 50/60Hz (12V à 48V DC)	15W	19s	24s
ER35.90A.G00	22 / F05-F07	35Nm	100V à 240V 50/60Hz (100V à 350V DC)	45W	6s	7s
ER35.90B.G00	22 / F05-F07	35Nm	15V à 30V 50/60Hz (12V à 48V DC)	45W	6s	7s
ER60.90A.G00	22 / F05-F07	60Nm	100V à 240V 50/60Hz (100V à 350V DC)	45W	10s	12s
ER60.90B.G00	22 / F05-F07	60Nm	15V à 30V 50/60Hz (12V à 48V DC)	45W	10s	12s
ER100.90A.G00	22 / F05-F07	100Nm	100V à 240V 50/60Hz (100V à 350V DC)	45W	20s	23s
ER100.90B.G00	22 / F05-F07	100Nm	15V à 30V 50/60Hz (12V à 48V DC)	45W	19s	22s

## Gamme « lent »

Code	Étoile / fixation <sup>1)</sup>	Couple	Plages de tensions	Puissance	Temps de manœuvre	
					à vide	en charge
ER35.93A.G00	22/F05-F07	35Nm	100V à 240V 50/60Hz (100V à 350V DC)	45W	34s	40s
ER35.93B.G00	22/F05-F07	35Nm	15V à 30V 50/60Hz (12V à 48V DC)	45W	34s	41s
ER60.93A.G00	22/F05-F07	60Nm	100V à 240V 50/60Hz (100V à 350V DC)	45W	67s	79s
ER60.93B.G00	22/F05-F07	60Nm	15V à 30V 50/60Hz (12V à 48V DC)	45W	68s	79s
ER100.93A.G00	22/F05-F07	100Nm	100V à 240V 50/60Hz (100V à 350V DC)	45W	110s	119s
ER100.93B.G00	22/F05-F07	100Nm	15V à 30V 50/60Hz (12V à 48V DC)	45W	110s	119s

<sup>1)</sup> Douilles de réduction étoile 14 x carré 9-11 ou étoile 22 x carré 17.

<sup>2)</sup> X=platine amovible F03/F05 ou F04, peut être commandée assemblée.

## Encombremments

Type : ER10 & 20 & 35 (ER35 sans poignée)

Type : ER35 & 60 & 100

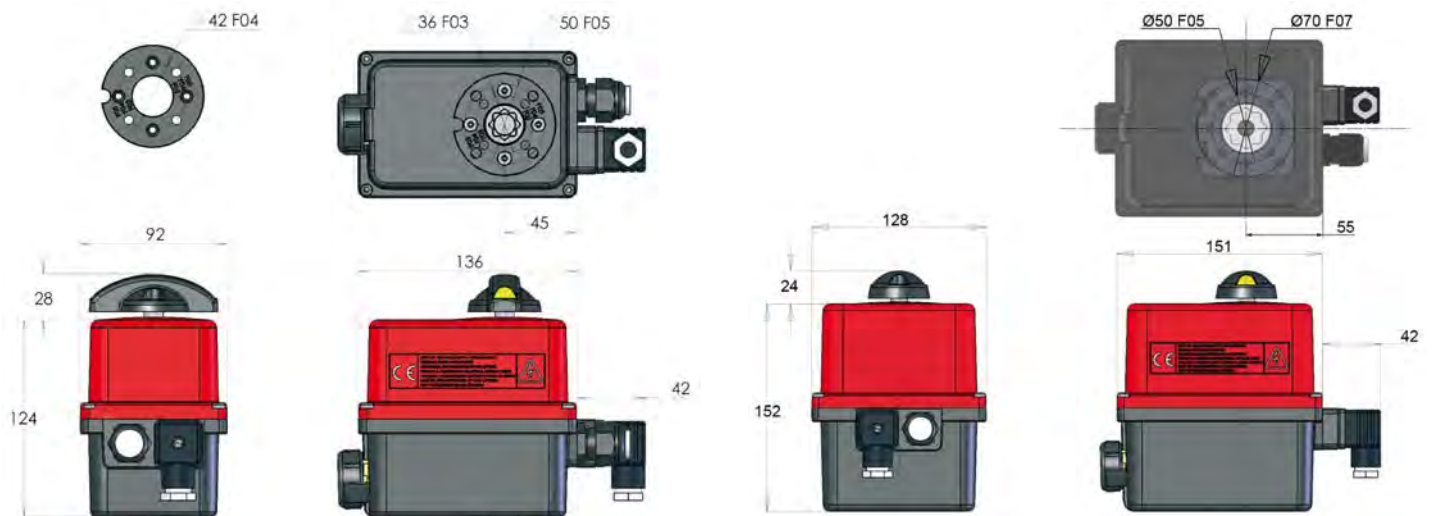

Pour le choix de l'actionneur, nous préconisons un couple égal à 1,5 fois le couple maxi de la vanne (2 fois pour POSI).

## Schéma électrique

Rep.	Désignation	Rep.	Désignation
FC0	Fin de course ouverture	FC1	Fin de course auxiliaire 1
FCF	Fin de course fermeture	FC2	Fin de course auxiliaire 2
D1/D2	Bornier report défaut (24V DC / 3A max)		



La température du bornier peut atteindre 90°C

